

CR8178-PC

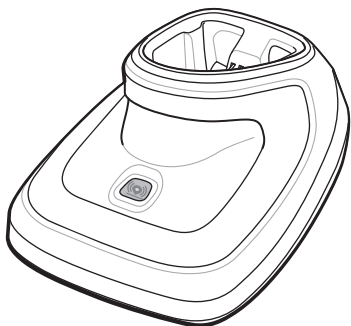

**Презентационная
базовая станция**

**Краткое справочное
руководство**

Введение

Презентационная базовая станция беспроводного цифрового сканера CR8178-PC служит зарядным устройством и радиоинтерфейсом для беспроводного цифрового сканера DS8178. Устройство CR8178-PC предназначено для установки на рабочем столе или крепления на стене. Медицинская базовая станция CR8178-S предназначена для установки на рабочем столе или крепления на стене или тележке.

Базовая станция получает данные от цифрового сканера через радиомодуль Bluetooth и отправляет эти данные главному устройству через соединительный кабель. При установке цифрового сканера на базовую станцию также выполняется зарядка внутреннего аккумулятора цифрового сканера. Зарядку цифрового сканера можно выполнить с помощью внешнего блока питания или USB-кабеля главного устройства с подачей питания.

В этом документе содержатся основные инструкции по установке и использованию базовой станции.

Комплект поставки оборудования

В комплект поставки входит одна базовая станция CR8178-PC.

Аксессуары

Может потребоваться следующее оборудование.

- Блок питания (для быстрой зарядки).
- Для монтажа:
 - Два винта М4 (для вертикального крепления с помощью резьбовых латунных отверстий). Не поставляются компанией Zebra.
 - Кронштейн для монтажа на стену. Поставляются компанией Zebra отдельно.

 **ПРИМЕЧАНИЕ** Только для медицинских базовых станций: для работы сканера в режиме лампы необходим специальный кронштейн для вертикального крепления рабочей станции (не поставляется компанией Zebra).

- Крепления 3M™ Dual Lock™ для монтажа. Поставляются компанией Zebra отдельно.

Сохраните транспортировочный контейнер для хранения и перевозки. Проверьте все оборудование на наличие повреждений. При неполной комплектации оборудования или наличии повреждений незамедлительно обратитесь в авторизованный центр поддержки Zebra.

Сопутствующая документация

- *Краткое руководство по эксплуатации цифрового сканера DS8178*, номер по каталогу MN-002753-xx.
- *Справочное руководство пользователя цифрового сканера DS8178*, номер по каталогу MN-002752-xx.
- *Краткое справочное руководство стандартной базовой станции CR8178-SC*, номер по каталогу MN-002784-xx.
- *Стойка для считывания документов CR8178-PC*, номер по каталогу MN-002858-xx.

Вся документация и переводные версии доступны на сайте www.zebra.com/support.

Информация по обслуживанию

При возникновении неполадок в работе устройства или его использовании обратитесь в службу технической или системной поддержки. В случае выявления неполадок непосредственно с оборудованием специалисты этих служб обратятся в глобальный центр поддержки клиентов Zebra по адресу <http://www.zebra.com/support>.

Последнюю версию настоящего руководства см. на веб-сайте: <http://www.zebra.com/support>.

Элементы базовой станции

Вид сверху



Вид снизу

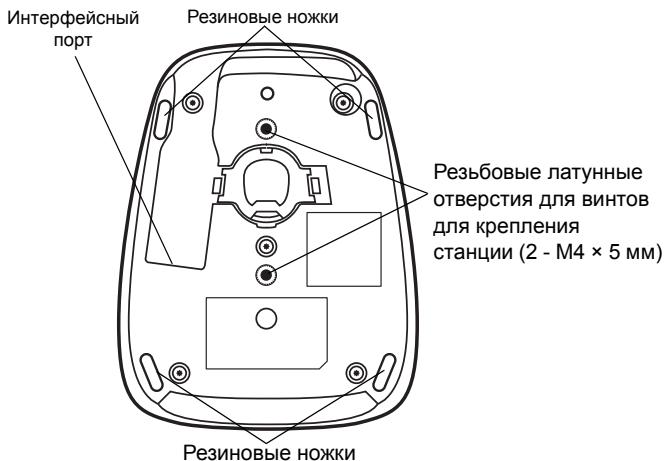

Подключение базовой станции

1. При необходимости подключите соответствующий кабель к блоку питания и источнику питания переменного тока. Это позволит обеспечить обнаружение главного устройства и предотвратит непреднамеренную обратную подачу питания на базовую станцию при неправильном обнаружении главного устройства.
2. Подключите интерфейсный кабель к порту главного устройства.
3. Подключите интерфейсный кабель к порту главного устройства на базовой станции.
4. Выполните сопряжение цифрового сканера и базовой станции, установив сканер на базовой станции (если функция сопряжения при контакте включена) или отсканировав штрихкод сопряжения.
5. При необходимости просканируйте соответствующий штрихкод главного устройства (для интерфейсов без автоопределения).
См. справочное руководство изделия.

Изменение интерфейса главного устройства

Чтобы подключиться к другому главному устройству или к тому же главному устройству через другой кабель:

1. Отключите интерфейсный кабель от главного устройства.
2. Отключите кабель питания от базовой станции.

3. Подключите интерфейсный кабель к новому главному устройству или новый интерфейсный кабель к текущему главному устройству.
4. При необходимости повторно подключите блок питания.
5. При необходимости просканируйте соответствующий штрихкод главного устройства (для интерфейсов без автоопределения).
См. справочное руководство изделия.

Использование блока питания постоянного тока

Базовая станция может получать питание от главного устройства, если оно доступно. Если питание от главного устройства ограничено или недоступно, можно использовать внешний блок питания постоянного тока с соответствующими интерфейсными кабелями главного устройства, поддерживающими подключение к разъему питания. Для быстрой зарядки рекомендуется использовать внешний блок питания.



ВНИМАНИЕ Всегда отсоединяйте источник питания постоянного тока ПЕРЕД отсоединением кабеля от главного устройства; в противном случае базовая станция может не распознать новое главное устройство.

Установка базовой станции

Горизонтальная установка

При установке базовой станции на столе, резиновые ножки на нижней части станции обеспечивают сцепление с поверхностью и предотвращают ее повреждение.



ПРИМЕЧАНИЕ При установке базовой станции на тележке рекомендуется надежно закреплять станцию на поверхности.

Крепление под углом 75 градусов



ПРИМЕЧАНИЕ Крепление под углом 75° используется в режиме лампы только с медицинскими устройствами. Для получения дополнительной информации о режиме лампы см. *Справочное руководство изделия.*

Базовую станцию можно закрепить под углом 75° (максимум) с помощью двух резьбовых латунных отверстий для винтов.

1. Расположите базовую станцию на поверхности для монтажа и поставьте метки с каждой стороны от базовой станции.

2. Предварительно просверлите два отверстия для совмещения с двумя резьбовыми латунными отверстиями для винтов. Просверлите отверстия на расстоянии 45,5 мм (1,8 дюйма) друг от друга.

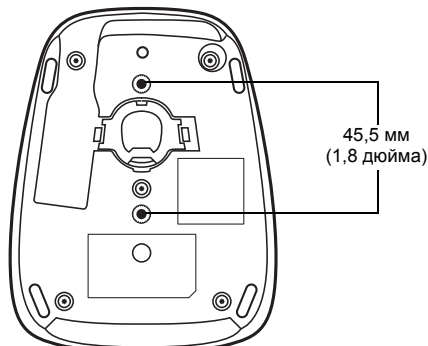

Примечание. Масштаб на рисунке не соблюден.

3. Подключите интерфейсный кабель и кабель питания (см. [Подключение базовой станции на стр. 4](#)).
4. Надежно закрепите базовую станцию на поверхности. Поверните на 75°.

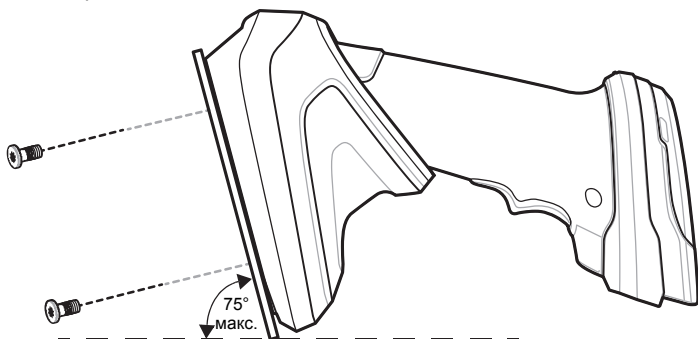

5. Вставьте цифровой сканер в базовую станцию.

Вставка цифрового сканера в базовую станцию

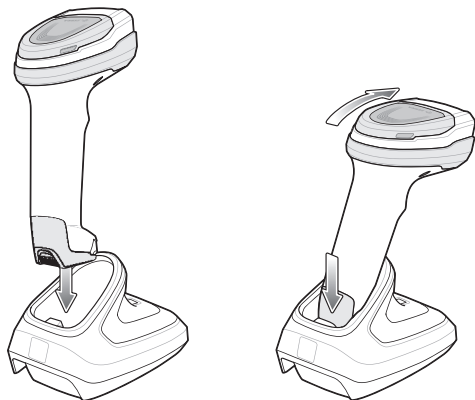

- ✓ **ВНИМАНИЕ** Не разливайте и не распыляйте на базовую станцию какие-либо жидкости.

Отправка данных на главное устройство

Базовая станция получает данные от цифрового сканера через беспроводное радиосоединение и передает их на главный компьютер через кабель главного устройства. Для обеспечения беспроводной связи между цифровым сканером и базовой станцией необходимо установить сопряжение.

Сопряжение

- ✓ **ПРИМЕЧАНИЕ** Штрихкод сопряжения, используемый для сопряжения цифрового сканера с базовой станцией, уникален для каждой базовой станции. Не сканируйте данные или параметры, пока сопряжение не будет завершено.

В процессе сопряжения цифровой сканер регистрируется на базовой станции, что позволяет им обмениваться данными. Базовый сканер работает в двух режимах: точка-точка и мультиточка-точка. В режиме "точка-точка" сопряжение выполняется при установке цифрового сканера на базовой станции (если функция сопряжения при контакте включена) или путем сканирования штрихкода сопряжения. В режиме "мультиточка-точка" можно выполнить сопряжение одной базовой станции с несколькими цифровыми сканерами (до семи сканеров).

Чтобы установить сопряжение между цифровым сканером и базовой станцией, выполните сканирование штрихкода сопряжения.

Последовательность тонов "высокий-низкий-высокий-низкий" и затем "низкий-высокий" указывает на успешное сопряжение и подключение к удаленному устройству. Последовательность тонов "длинный низкий, длинный высокий" означает ошибку при выполнении сопряжения.

Потеря подключения к главному устройству

Если сканированные данные не передаются на главное устройство, к которому подключена базовая станция, убедитесь, что все кабели надежно подсоединены и что блок питания подключен к исправной розетке переменного тока (если применимо). Если сканированные данные все равно не передаются, выполните повторное подключение к главному устройству.

1. Отключите интерфейсный кабель главного устройства от базовой станции.
2. Подождите три секунды.
3. Подключите интерфейсный кабель главного устройства к базовой станции.
4. Заново выполните сопряжение сканера и базовой станции, просканировав штрихкод сопряжения.

Зарядка аккумулятора цифрового сканера на базовой станции

При использовании в цифровом сканере нового аккумулятора необходимо зарядить аккумулятор. Вставьте аккумулятор в цифровой сканер и установите сканер в базовую станцию (см. *Вставка цифрового сканера в базовую станцию на стр. 7*). Процесс зарядки начинается, когда светодиодный индикатор на базовой станции начинает мигать желтым цветом. Когда аккумулятор полностью заряжен, светодиодный индикатор базовой станции горит зеленым цветом. Полная зарядка полностью разряженного аккумулятора может занять до трех часов при использовании внешнего источника питания.

Светодиодные индикаторы базовой станции

Светодиодный индикатор	Индикация
Стандартное использование	
Постоянно горит зеленым	Включение питания
Индикаторы радиостанции	
Зеленый (не горит, затем загорается)	Соединение Bluetooth установлено
Синий	Кнопка подачи сигнала
Синий (быстро/быстро/медленно)	Подача сигнала выполнена
Индикация состояния аккумулятора	
Постоянно горит желтым	Предварительная зарядка
Мигает желтым цветом	Зарядка
Постоянно горит зеленым	Полностью заряжен
Быстро мигает желтым	Неполадка при зарядке
Индикация окончания срока службы аккумулятора	
Мигает красным	Зарядка
Постоянно горит красным	Полностью заряжен
Быстро мигает красным	Неполадка при зарядке
Индикация технического обслуживания	
Постоянно горит красным	Запуск загрузчика
Мигает красным	Установка микропрограммы

Поиск и устранение неисправностей

Если базовая станция не работает после выполнения процедур, описанных выше, выполните следующее.

- Проверьте питание системы.
- Убедитесь, что все кабели подключены надежно.
- Убедитесь, что цифровой сканер установлен на базовую станцию должным образом.
- Убедитесь, что главное устройство настроено правильно и базовая станция подключена к соответствующему порту на главном устройстве.
- При попадании влаги на контакты устройство может работать неправильно. Отключите питание и наклоните базовую станцию, чтобы вся влага стекла. Не встряхивайте базовую станцию. Протрите поверхность устройства бумажным полотенцем и оставьте при комнатной температуре на 24 часа, чтобы влага вокруг контактов высохла.

Рекомендации по охране здоровья и безопасности

Рекомендации по эргономике



ВНИМАНИЕ

В целях предотвращения и минимизации риска повреждений и травм вследствие использования оборудования следуйте рекомендациям, приведенным ниже. Во избежание производственных травм обратитесь к руководителю службы техники безопасности вашего предприятия и убедитесь в том, что вы соблюдаете соответствующие правила техники безопасности.

- Избегайте повторяющихся движений.
- Сохраняйте естественное положение.
- Избегайте применения излишних физических усилий.
- Убедитесь в наличии удобного доступа к часто используемым предметам.
- Выполняйте рабочие задания на соответствующей высоте.
- Минимизируйте или исключите вибрацию.
- Минимизируйте или исключите прямое давление.
- Убедитесь, что рабочее место регулируется.
- Обеспечьте свободное пространство для работы.
- Обеспечьте надлежащие рабочие условия.
- Оптимизируйте производственные операции.

Нормативная информация

Данное устройство одобрено для выпуска под товарным знаком Zebra Technologies Corporation.

Данное руководство относится к номеру модели: CR8178-PC.

Все устройства Zebra соответствуют нормам и стандартам, принятым в странах, где они продаются, и имеют соответствующую маркировку.

Документы, переведенные на другие языки, доступны по адресу <http://www.zebra.com/doc>.

Любые изменения или модификации оборудования Zebra, не одобренные непосредственно компанией Zebra, могут привести к лишению прав на эксплуатацию данного оборудования.

Технология беспроводной связи Bluetooth®

Данное изделие является одобренным устройством с поддержкой Bluetooth®. Для получения дополнительной информации и просмотра перечня конечных продуктов посетите сайт

<https://www.bluetooth.org/tpg/listings.cfm>.

Блок питания

Используйте ТОЛЬКО одобренные компанией Zebra и сертифицированные UL ITE (IEC/EN 60950-1, LPS) блоки питания, соответствующие одной из следующих характеристик:

- выходное напряжение 12 В пост. тока, мин. 4,16 А
- выходное напряжение 5,0 В пост. тока, 1,2 А
- выходное напряжение 5,2 В пост. тока, мин. 1,2 А

При использовании другого блока питания любые заявления о соответствии техническим условиям являются недействительными; использование таких блоков питания может быть опасным.

Разрешения на использование беспроводных устройств в отдельных странах

На устройства наносится специальная маркировка, являющаяся предметом сертификации и означающая, что данные радиоустройства одобрены к применению в следующих странах и континентах: США, Канада, Япония, Китай, Южная Корея, Австралия и страны Европы.

Для получения подробной информации о маркировке других стран см. Декларацию о соответствии стандартам (DoC). Этот документ доступен по адресу: <http://www.zebra.com/doc>.

Примечание. К странам Европы относятся Австрия, Бельгия, Болгария, Великобритания, Венгрия, Германия, Греция, Дания, Ирландия, Исландия, Испания, Италия, Кипр, Латвия, Литва, Лихтенштейн, Люксембург, Мальта, Нидерланды, Норвегия, Польша, Португалия, Румыния, Словацкая Республика, Словения, Финляндия, Франция, Хорватия, Чешская Республика, Швейцария, Швеция, Эстония.



ВНИМАНИЕ Использование устройств, не соответствующих нормативным требованиям, является незаконным.



Меры предосторожности при использовании беспроводных устройств

Внимание! Учитывайте все предупреждения относительно использования беспроводных устройств.

Потенциально опасные среды — стационарные установки

Соблюдайте ограничения по использованию радиоустройств на топливных складах, химических заводах, в местах с содержанием в воздухе химических веществ или мельчайших примесей, например песчинок, пыли или металлической пудры.

Безопасность в самолете

Отключайте беспроводное устройство по требованию персонала аэропорта или пилотов. Если устройство оснащено режимом полета или похожей функцией, проконсультируйтесь у экипажа о возможности использования устройства в самолете.

Безопасность при использовании в медицинских учреждениях



Кардиостимуляторы

Во избежание помех в работе кардиостимуляторов производители рекомендуют держать ручные беспроводные устройства на расстоянии не менее 15 см (6 дюймов) от кардиостимуляторов. Данные рекомендации согласуются с независимым исследованием и рекомендациями Wireless Technology Research.

Лицам, использующим кардиостимулятор, необходимо соблюдать следующие рекомендации.

- ВСЕГДА держите ВКЛЮЧЕННОЕ устройство на расстоянии не менее 15 см (6 дюймов) от кардиостимулятора.
- Не носите устройство в нагрудном кармане.

- Прикладывайте устройство к уху с противоположной стороны от кардиостимулятора, чтобы свести к минимуму потенциальные помехи.
- Если имеются основания предполагать наличие помех, **ОТКЛЮЧИТЕ** устройство.

Другие медицинские устройства

Узнайте у врача или производителя медицинского устройства, существует ли вероятность негативного воздействия беспроводного устройства на конкретное медицинское оборудование.

Указания по воздействию радиочастотного излучения



Информация по технике безопасности

- **Снижение воздействия радиочастотного излучения: правильное применение**
Используйте устройство только в соответствии с прилагаемыми инструкциями.
- **Международные стандарты**
Данное устройство соответствует международным стандартам, касающимся воздействия на человека электромагнитных полей радиоустройств. Информацию по международным стандартам, касающимся воздействия на человека электромагнитных полей, см. в Декларации о соответствии стандартам (DoC) Zebra по адресу <http://www.zebra.com/doc>.
Дополнительную информацию о мерах безопасности по радиоизлучению от беспроводных устройств см. на веб-сайте <https://www.zebra.com/us/en/about-zebra/company-information/corporate-responsibility.html> в разделе Corporate Responsibility (Корпоративная ответственность).
- **Европа**
В соответствии с требованиями ЕС по воздействию радиочастотного излучения передающее устройство должно применяться на расстоянии не менее 20 см от тела человека.

- **США и Канада**

В соответствии с требованиями США и Канады по воздействию радиочастотного излучения передающее устройство должно применяться на расстоянии не менее 20 см от тела человека.

Pour satisfaire aux exigences Américaines et Canadiennes d'exposition aux radio fréquences, un dispositif de transmission doit fonctionner avec une distance de séparation minimale de 20 cm ou plus de corps d'une personne.

Требования Федеральной комиссии по связи США (FCC) в отношении радиочастотных помех



Примечание. Данное оборудование проверено и признано соответствующим требованиям, предъявляемым к цифровым устройствам класса В, согласно части 15 Правил FCC. Данные ограничения

предназначены для обеспечения надлежащей защиты от вредных помех при установке в жилых зонах. Данное изделие генерирует, использует и может излучать электромагнитные волны в радиодиапазоне, и, если оно установлено и используется с отклонением от требований инструкций, может стать источником вредных помех для радиосвязи. Однако отсутствие помех в каждой конкретной установке не гарантируется. Если оборудование вызывает помехи теле- и радиоприема, наличие которых определяется путем включения и выключения оборудования, пользователь может попытаться уменьшить влияние помех, выполнив следующие действия.

- Изменить направление или местоположение принимающей антенны.
- Увеличить расстояние между оборудованием и приемником.
- Подключить оборудование к электросети, контур которой отличается от контура подключения приемника.
- Обратиться за помощью к дилеру или опытному техническому специалисту по радио и телевидению.

Радиопередатчики (часть 15)

Данное устройство соответствует требованиям части 15 Правил FCC. Работа устройства регламентируется следующими двумя условиями:

- (1) данное устройство не должно создавать вредных помех; и (2) данное устройство должно принимать любые помехи, включая помехи, которые могут вызывать сбои в работе.

Требования в отношении радиочастотных помех в Канаде CAN ICES-3 (B)/NMB-3(B).

Радиопередатчики. Данное устройство соответствует стандарту освобождения от лицензирования RSS Министерства промышленности Канады. Работа устройства регламентируется следующими двумя условиями: (1) данное устройство не должно создавать помех; и (2) данное устройство должно принимать любые помехи, включая помехи, которые могут вызывать сбои в работе.

Cet appareil est conforme exempt de licence le flux RSS de Industrie Canada. Son fonctionnement est soumis aux deux conditions suivantes: (1) Ce dispositif ne peut causer des interférences; et (2) Cet appareil doit accepter toute interférence, y compris les interférences qui peuvent causer un mauvais fonctionnement de l'appareil.

Маркировка CE и Европейское экономическое пространство (ЕЭП)

Использование технологии беспроводной связи Bluetooth® на территории Европейского экономического пространства связано со следующими ограничениями.

- Максимальная излучаемая мощность передачи EIRP (ЭИИМ) 100 мВт в частотном диапазоне 2,400-2,4835 ГГц.

Положение о соответствии стандартам

Zebra настоящим заявляет, что данное радиооборудование соответствует требованиям директив 2011/65/EU и 1999/5/EC или 2014/53/EU (с 13 июня 2017 г. директива 1999/5/EC будет замещена директивой 2014/53/EU).

С полным текстом декларации о соответствии стандартам ЕС можно ознакомиться по адресу: <http://www.zebra.com/doc>.

Добровольный контрольный совет по помехам (VCCI) (Япония)

Информационное оборудование класса В

この装置は、クラスB情報技術装置です。この装置は、家庭環境で使用することを目的としていますが、この装置がラジオやテレビジョン受信機に近接して使用されると、受信障害を引き起こすことがあります。

取扱説明書に従って正しい取り扱いをして下さい。

VCCI-B

Предупреждающее сообщение для информационного оборудования класса В (Корея)

기종별	사용자 안내문
B급 기기	이 기기는 가정용으로 전자파 적합등록을 한 기기이오니 주거지역에서는 물론 모든 지역에서 사용할 수 있습니다.

Бразилия (НЕЖЕЛАТЕЛЬНЫЕ ИЗЛУЧЕНИЯ – ВСЕ ПРОДУКТЫ)

Declarações Regulamentares para CR8178 – Brazil

Nota: A marca de certificação se aplica ao Transceptor, modelo CR8178. Este equipamento opera em caráter secundário, isto é, não tem direito a proteção contra interferência prejudicial, mesmo de estações do mesmo tipo, e não pode causar interferência a sistemas operando em caráter primário.

Para maiores informações sobre ANATEL consulte o site:

www.anatel.gov.br

Чили

Este equipo cumple con la Resolución No 403 de 2008, de la Subsecretaria de telecomunicaciones, relativa a radiaciones electromagnéticas.

Conforme a Resolución 755 parte j.1), se ajustará el dispositivo a operar en interiores en las siguientes bandas con una potencia máxima radiada no superior a 150mW:

2.400 hasta 2.483,5MHz

5.150 hasta 5.250MHz

5.250 hasta 5.350MHz

5.725 hasta 5.850MHz

Además, de acuerdo con Resolución 755, para la banda 5150-5250MHz la operación del equipo estará restringida al interior de inmuebles y la densidad de potencia radiada máxima no supera 7,5mW/MHz en cualquier banda de 1MHz y 0.1875mW/25kHz en cualquier banda de 25kHz.

Китай

通过访问以下网址可下载当地语言支持的产品说明书

www.zebra.com/support



Евразийский таможенный союз



Евразийский Таможенный Союз

Данный продукт соответствует требованиям знака ЕАС.

Мексика

Диапазон частот ограничен в пределах 2,450–2,4835 ГГц.

La operación de este equipo está sujeta a las siguientes dos condiciones:

(1) es posible que este equipo o dispositivo no cause interferencia perjudicial y (2) este equipo o dispositivo debe aceptar cualquier interferencia, incluyendo la que pueda causar su operación no deseada.

Южная Корея

Для радиооборудования, работающего на частоте 2400–2483,5 МГц или 5725–5825 МГц, необходимо указать два следующих положения.

당해 무선설비는 운용 중 전파혼신 가능성이 있음

당해 무선설비 는전파혼 신 가능성이 있으므로 인명안전과 관련된 서비스는 할 수 없습니다.

Тайвань

臺灣

低功率電波輻射性電機管理辦法

第十二條

經型式認證合格之低功率射頻電機,非經許可,公司、

商號或使用者均不得擅自變更頻率、加大功率或變更原設計之特性及功能。

第十四條

低功率射頻電機之使用不得影響飛航安全及干擾合法通信;經發現有干擾現象時,應立即停用,並改善至無干擾時方得繼續使用。

前項合法通信,指依電信規定作業之無線電通信。

低功率射頻電機須忍受合法通信或工業、科學及醫療用電波輻射性電機設備之干擾。

Положение о соответствии WEEE (Турция)

EEE Yönetmeliğine Uygundur.



Утилизация электрического и электронного оборудования (WEEE)

English: For EU Customers: All products at the end of their life must be returned to Zebra for recycling. For information on how to return product, please go to: <http://www.zebra.com/weee>.

Français : Clients de l'Union Européenne: Tous les produits en fin de cycle de vie doivent être retournés à Zebra pour recyclage. Pour de plus amples informations sur le retour de produits, consultez : <http://www.zebra.com/weee>.

Español: Para clientes en la Unión Europea: todos los productos deberán entregarse a Zebra al final de su ciclo de vida para que sean reciclados.

Si desea más información sobre cómo devolver un producto, visite:
<http://www.zebra.com/weee>.

Български: За клиенти от ЕС: След края на полезния им живот всички продукти трябва да се връщат на Zebra за рециклиране. За информация относно връщането на продукти, моля отидете на адрес:
<http://www.zebra.com/weee>.

Deutsch: Für Kunden innerhalb der EU: Alle Produkte müssen am Ende ihrer Lebensdauer zum Recycling an Zebra zurückgesandt werden. Informationen zur Rücksendung von Produkten finden Sie unter
<http://www.zebra.com/weee>.

Italiano: per i clienti dell'UE: tutti i prodotti che sono giunti al termine del rispettivo ciclo di vita devono essere restituiti a Zebra al fine di consentirne il riciclaggio. Per informazioni sulle modalità di restituzione, visitare il seguente sito Web: <http://www.zebra.com/weee>.

Português: Para clientes da UE: todos os produtos no fim de vida devem ser devolvidos à Zebra para reciclagem. Para obter informações sobre como devolver o produto, visite: <http://www.zebra.com/weee>.

Nederlands: Voor klanten in de EU: alle producten dienen aan het einde van hun levensduur naar Zebra te worden teruggezonden voor recycling. Raadpleeg <http://www.zebra.com/weee> voor meer informatie over het terugzenden van producten.

Polski: Klienci z obszaru Unii Europejskiej: Produkty wycofane z eksploatacji należy zwrócić do firmy Zebra w celu ich utylizacji. Informacje na temat zwrotu produktów znajdują się na stronie internetowej <http://www.zebra.com/weee>.

Čeština: Pro zákazníky z EU: Všechny produkty je nutné po skončení jejich životnosti vrátit společnosti Zebra k recyklaci. Informace o způsobu vrácení produktu najdete na webové stránce: <http://www.zebra.com/weee>.

Eesti: EL klientidele: kõik tooted tuleb nende eluea lõppedes tagastada taaskasutamise eesmärgil Zebra'ile. Lisainformatsiooni saamiseks toote tagastamise kohta külastage palun aadressi: <http://www.zebra.com/weee>.

Magyar: Az EU-ban vásárlóknak: Minden tönkrement terméket a Zebra vállalathoz kell eljuttatni újrahasznosítás céljából. A termék visszajuttatásának módjával kapcsolatos tudnivalóért látogasson el a <http://www.zebra.com/weee> weboldalra.

Svenska: För kunder inom EU: Alla produkter som uppnått sin livslängd måste returneras till Zebra för återvinning. Information om hur du returnerar produkten finns på <http://www.zebra.com/weee>.

Suomi: Asiakkaat Euroopan unionin alueella: Kaikki tuotteet on palautettava kierrätettäväksi Zebra-yhtiöön, kun tuotetta ei enää käytetä. Lisätietoja tuotteen palauttamisesta on osoitteessa <http://www.zebra.com/weee>.

Dansk: Til kunder i EU: Alle produkter skal returneres til Zebra til recirkulering, når de er udtjent. Læs oplysningerne om returnering af produkter på: <http://www.zebra.com/weee>.

Ελληνικά: Για πελάτες στην Ε.Ε.: Όλα τα προϊόντα, στο τέλος της διάρκειας ζωής τους, πρέπει να επιστρέφονται στην Zebra για ανακύκλωση. Για περισσότερες πληροφορίες σχετικά με την επιστροφή ενός προϊόντος, επισκεφθείτε τη διεύθυνση <http://www.zebra.com/weee> στο Διαδίκτυο.

Malti: Għal klijenti fl-UE: il-prodotti kollha li jkunu waslu fl-aħħar tal-ħajja ta' l-użu tagħhom, iridu jiġu rritornati għand Zebra għar-riċiklaġġ. Għal aktar tagħrif dwar kif għandek tirritorna l-prodott, jekk jogħġbok żur: <http://www.zebra.com/weee>.

Românesc: Pentru clienții din UE: Toate produsele, la sfârșitul duratei lor de funcționare, trebuie returnate la Zebra pentru reciclare. Pentru informații despre returnarea produsului, accesați: <http://www.zebra.com/weee>.

Slovenski: Za kupce v EU: vsi izdelki se morajo po poteku življenjske dobe vrniti podjetju Zebra za reciklažo. Za informacije o vračilu izdelka obiščite: <http://www.zebra.com/weee>.

Slovenčina: Pre zákazníkov z krajín EU: Všetky výrobky musia byť po uplynutí doby ich životnosti vrátené spoločnosti Zebra na recykláciu. Bližšie informácie o vrátení výrobkov nájdete na: <http://www.zebra.com/weee>.

Lietuvių: ES vartotojams: visi gaminiai, pasibaigus jų eksploatacijos laikui, turi būti gražinti utilizuoti į kompaniją „Zebra“. Daugiau informacijos, kaip gražinti gaminį, rasite: <http://www.zebra.com/weee>.

Latviešu: ES klientiem: visi produkti pēc to kalpošanas mūža beigām ir jānogādā atpakaļ Zebra otrreizējai pārstrādei. Lai iegūtu informāciju par produktu nogādāšanu Zebra, lūdzu, skatiet: <http://www.zebra.com/weee>.

Türkçe: AB Müşterileri için: Kullanım süresi dolan tüm ürünler geri dönüştürme için Zebra'ya iade edilmelidir. Ürünlerin nasıl iade edileceği hakkında bilgi için lütfen şu adresi ziyaret edin:

<http://www.zebra.com/weee>.

Hrvatski: Za kupce u Europskoj uniji: Svi se proizvodi po isteku vijeka trajanja moraju vratiti tvrtki Zebra na recikliranje. Informacije o načinu vraćanja proizvoda potražite na web-stranici: <http://www.zebra.com/weee>.

Техническое обслуживание компонентов

部件名称 (Parts)	有害物质					
	铅 (Pb)	汞 (Hg)	镉 (Cd)	六价铬 (Cr (VI))	多溴联苯 (PBB)	多溴二苯醚 (PBDE)
金属部件 (Metal Parts)	○	○	○	○	○	○
电路模块 (Circuit Modules)	X	○	○	○	○	○
电缆及电缆组件 (Cables and Cable Assemblies)	○	○	○	○	○	○
塑料和聚合物部件 (Plastic and Polymeric Parts)	○	○	○	○	○	○
光学和光学组件 (Optics and Optical Components)	○	○	○	○	○	○
电池 (Batteries)	○	○	○	○	○	○

本表格依据SJ/T 11364 的规定编制。

- : 表示该有害物质在该部件所有均质材料中的含量均在 GB/T 26572 规定的限量要求以下。
- X: 表示该有害物质至少在该部件的某一均质材料中的含量超出 GB/T 26572 规定的限量要求。(企业可在此处,根据实际情况对上表中打“X”的技术原因进行进一步说明。)

Данная таблица была сформирована в соответствии с требованиями RoHS, применимыми в Китае.



Zebra Technologies Corporation
3 Overlook Point
Lincolnshire, Illinois 60069 USA
<http://www.zebra.com>

Zebra и стилизованное изображение головы зебры являются товарными знаками ZIH Corp., зарегистрированными во многих юрисдикциях по всему миру. Все прочие товарные знаки являются собственностью соответствующих владельцев.

© 2016 Symbol Technologies LLC, дочерняя компания Zebra Technologies Corporation.



MN-002854-02RU, редакция В, ноябрь 2016 г.

